

# MEZCLADOR DE DUCHA DE DOS VÍAS CON DUCHA MURAL DE 200 MM Y TELEDUCHA

formma.

GR.01.3.11.XX

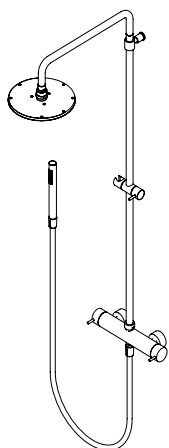

DIBUJO TÉCNICO (MEDIDAS EN MM)

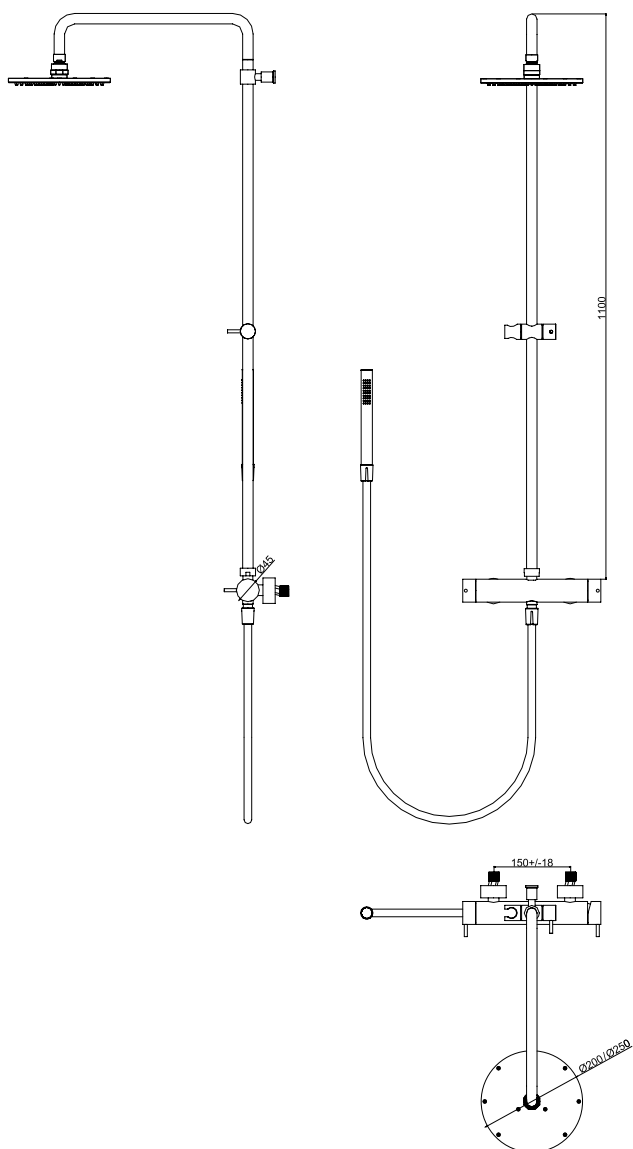

## ACABADOS DISPONIBLES

-  CR | Cromo
-  BI | Acero inoxidable cepillado
-  BL | Negro
-  WH | Blanco
-  BB | Negro cepillado \*PVD
-  BR | Bronce cepillado \*PVD
-  BC | Cobre cepillado \*PVD
-  BG | Metal cepillado \*PVD
-  BW | Oro blanco cepillado \*PVD

## RECOMENDACIONES DE INSTALACIÓN

Antes de instalar una grifería se deben enjuagar los tubos de suministro para eliminar todos los residuos de suciedad. Se recomienda también instalar las griferías con un filtro. La instalación de la grifería debe realizarse con la superficie limpia y seca. Para realizar la prueba de presión de agua, las griferías deben estar abiertas.

## LIMPIEZA Y MANTENIMIENTO

La limpieza debe realizarse con jabón líquido neutro diluido en agua. No utilice detergentes líquidos que contengan sustancias abrasivas o ácidas, esponjas abrasivas o desinfectantes. El uso de productos no recomendados puede deteriorar permanentemente la superficie de la grifería. Secar con un paño seco y suave. En acabados lacados, no usar productos que contengan alcohol, acetona u otros disolventes.

## GARANTÍA

Formma asegura la garantía de todos sus productos en caso de defectos de fábrica, como se indica a continuación:

Garantía de 5 años:

- Defectos de mecanizado, fundición o porosidad.
- Defectos de cartuchos y válvulas (el desgaste de este componente depende de la calidad del agua).
- Defectos de cromado o PVD (quedan excluidos los defectos derivados de un mal mantenimiento. Ver instrucciones de limpieza y mantenimiento).

Garantía de 1 año:

- Defectos en juntas tóricas y resto de juntas.
- Defectos sobre todo el resto de acabados.

Para poder hacer uso de esta garantía, conserve la factura y adjúntela a este documento.

La garantía otorga el derecho de sustitución gratuita de las piezas que, por defectos de fabricación, causen un funcionamiento irregular, siempre que no venga provocado por un mal uso, error de mantenimiento, instalación irregular, montaje realizado por personas no cualificadas o causas de fuerza mayor. Los productos defectuosos deben ser enviados a Formma con los portes pagados por parte del remitente, adjuntando este documento de garantía y una copia de la factura de compra al embalaje, donde serán inmediatamente sustituidos y enviados de vuelta con los portes pagados por parte de Formma.

El incumplimiento de estas condiciones anulará inmediatamente la garantía. La presente garantía excluye cualquier responsabilidad sobre las consecuencias derivadas de defectos de uso o instalación de los productos de Formma.

## DISEÑO DE COMPONENTES

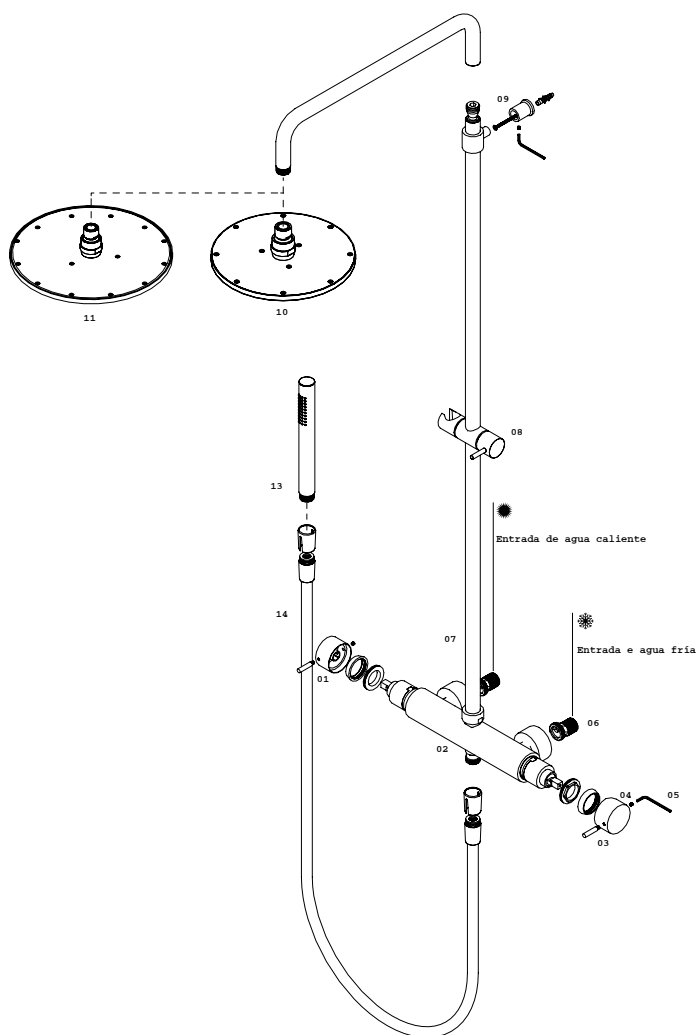

## DATOS TÉCNICOS

PRESIÓN MÍNIMA	1 BAR
PRESIÓN MÁXIMA	10 BAR
PRESIÓN RECOMENDADA	2-5 BAR
TEMPERATURA MÁXIMA DE AGUA	70° / 176 F
TEMPERATURA MAXIMA RECOMENDADA	65° / 149 F

## LISTA DE COMPONENTES

nº	DESCRIPCIÓN
01	DESVIADOR BIDIRECCIONAL MANETA
02	SEAT
03	MANGO MEZCLADOR
04	TORNILLO ALLEN
05	LLAVE ALLEN
06	1/2" EXCENTRICO
07	COLUMNA
08	TELEDUCHA
09	MONTAJE EN PARED
10	PLATO DE DUCHA 200
11	PLATO DE DUCHA 250
12	DUCHA DE MANO REDONDA
14	FLEXO

## INTRUCCIONES DE MONTAJE

IMAGEN 01



IMAGEN 01

Aplique teflón alrededor de las roscas para sellar la instalación y evitar fugas. A continuación, enrosque las excéntricas en las tuberías de agua.

IMAGEN 02

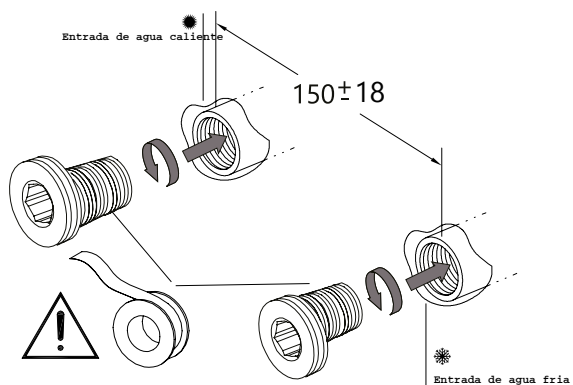

IMAGEN 02

Con un nivel de burbuja nivel, compruebe que las excéntricas están bien colocadas y que la distancia entre ejes es correcta (150mm). Existe una tolerancia de 18 mm.

IMAGEN 03

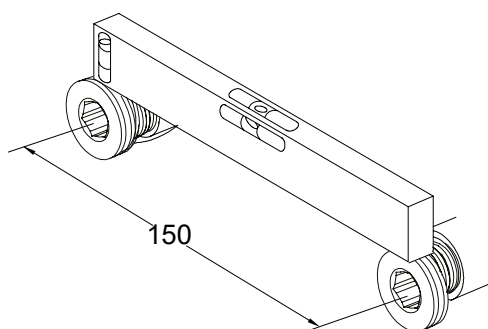

IMAGEN 03

Después de apretar las excéntricas, monte los espejos mezcladores.

INTRUCCIONES DE MONTAJE

IMAGEN 04

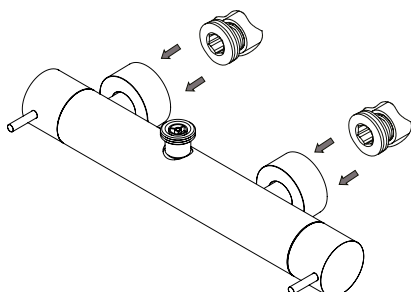
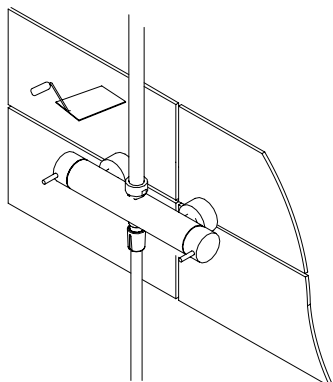

IMAGEN 04

Una vez colocado el revestimiento en la pared, aplique los espejos hasta el final de las excéntricas.